

日合商は昭和52(1977)年に合板・建材を扱う流通業界の活性化と、関係官庁に意見書が提出できる組織として発足した歴史ある組織であり、業界唯一の国の認可団体です。その「会勢強化」は、業界の活性化につながるものです。また、新規会員・賛助会員の数が増えることで関係官庁への発言力も増し、社会的な影響力も拡大していくものと考えています。

Japan Plywood Wholesalers Association <http://www.nichigoshou.net/>

発行所：日本合板商業組合 〒101-0045 東京都千代田区神田鍛冶町3-5-4 TEL 03 (5256) 9080 e-mail: jpwa@oboe.ocn.ne.jp

2018.5.17 京王プラザホテル札幌にて

出席理事 50名 (本人出席 39名 委任状出席 11名) 出席監事 6名 (本人出席 4名 委任状出席 2名)

平成30年度第一回日本合板商業組合役員会

第41回日本合板商業組合通常総会の開催に先立ち、「平成30年度第一回日本合板商業組合役員会」を開催。全議案が全会一致で承認されました。

平成30年度 第1回日本合板商業組合役員会



京王プラザホテル札幌にて 参加 232名

第41回日本合板商業組合 通常総会 『協調と連帯』 in HOKKAIDO

全国の会員が一堂に会する、唯一かつ年に一度の貴重な機会となっている通常総会。今年は、北海道支部が幹事支部として開催しました。



● 通常総会



幹事支部を代表して桑澤嘉英支部長より全国各支部からの参加者、ご来賓に歓迎の挨拶



足立建一郎理事長から、日本合板商業組合が掲げる『協調と連帯』の基本理念のもと合板建材業界のさらなる進歩と発展に寄与する組合活動の活性化を提唱



足立建一郎理事長より永年勤続者代表の今井伸孝氏 (㈱札幌ベニヤ商会) に表彰状授与



来賓としてご出席の林野庁林政部木材産業課課長 猪島康治氏祝辞



日本合板工業組合連合会 井上篤博会長より来賓挨拶



総代会議長 今井多嘉士氏により議事進行「任期満了に伴う総代、役員改選に関する件」を審議、全会一致で承認されました。

● 記念講演



演題 『「時代を読む」ニトリの経営戦略』
講師に 株式会社ニトリホールディングス 代表取締役会長兼 CEO 似鳥昭雄 氏を迎えて開催

● 懇親会・二次会

懇親会はジュニアジャズ、よさこいソーラン。二次会は北響太鼓の演奏。熱気漲るなか交流を深めました



2018.5.18 親睦を深めたエクスカージョン

● 【ゴルフコース】

日合商全国総代会ゴルフコンペ 小樽カントリー倶楽部にて 65名参加

成績 TOP5 (敬称略)	GROSS	NET
優勝 齋藤新悟	88	71.2
準優勝 石本勝範	80	71.6
3位 大西哲也	95	72.2
4位 青木慶一郎	82	72.4
5位 村石建治	75	72.6



● 【観光コース】

余市の美酒・小樽の芸術探訪 参加 28名
余市ニッカウキスキー、小樽芸術村、ニトリ美術館、小樽運河周辺散策



私は10年洗わない。

※1 大嫌いなファンのおそうじが、10年間不要。

Panasonic Homes & Living

使い終わると、ファンが自動で高速回転し、油を落とします。

① ファン手前で油煙を約80%カット。*4 ② ファンについた油は高速回転で落とす。

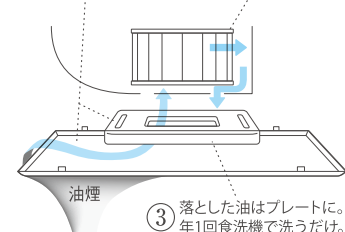

ほっとクリーンフードはパナソニックのキッチン付属品となります。単品販売は行っておりません。



※3 全自動おそうじファン付「ほっとクリーンフード」

※1:2015年、20~60代の主婦300人への当社アンケート調査より。※2:10年使用相当の汚れ付着での基本性能試験の値。(当社調べ) ※3:ファンは10年に1回、プレートは1年1回のお手入れが必要です。※4:優良住宅部品評価基準換気ユニット(台所用ファン)の油捕集効率試験での値より。

平成30年
4月25日 現在

**【グリーン購入法】に
基づき
事業者新認定
期限更新した
57社**

北海道				
北海道	-④-0001	クロカワベニヤ(株)	代表取締役	茶木 秀明
北海道	-④-0002	池内ベニヤ(株)	代表取締役	池内 一秀
北海道	-④-0004	広葉樹合板(株)	代表取締役	山口 裕也
北海道	-④-0008	榎丸昇八田	代表取締役	八田 尚久
東北				
東北	-④-0001	榎若林木材	代表取締役	若林 憲
東北	-④-0005	榎オノツカ	代表取締役	小野塚 昇一
東北	-②-0034	榎グリーンハウザー	代表取締役	和泉 一昭
東北	-①-0091	榎高鶴材木店	代表取締役	高橋 秀俊
東関東				
東関東	-④-0001	榎千葉地曳	代表取締役	中山 雅照
東関東	-④-0002	榎竹屋	代表取締役	磯貝 努
東関東	-④-0003	榎万代	代表取締役社長	遠藤 又四郎

東京				
東京	-④-0001	ジャパン建材(株)	代表取締役	小川 明範
東京	-④-0002	(株)ジーテック	代表取締役	木野下 有司
東京	-④-0005	東京ベニヤ(株)	代表取締役	初 和彦
東京	-④-0008	共和商事(株)	代表取締役社長	渡辺 剛
東京	-④-0009	(株)丸増ベニヤ商会	代表取締役社長	増澤 安洋
東京	-④-0010	ユニマテック(株)	代表取締役	小西 宏明
東京	-④-0011	(株)コバヤシ	代表取締役	池田 昭義
東京	-④-0015	北伸合板(株)	代表取締役	藤原 良伸
東京・長野	-④-0016	(株)住まいのクラサワ	代表取締役	倉澤 慶一
東京	-④-0017	第一産商(株)	代表取締役	根本 雅一
東京	-④-0018	加藤ベニヤ(株)	代表取締役	加藤 勇夫
東京	-④-0020	(株)渡辺ベニヤ	代表取締役	渡邊 隆
東京	-④-0021	柴崎合板(株)	代表取締役	麦倉 和夫

住団連「経営者の住宅景況感調査(4月度)報告」より

平成30年4月度経営者の住宅景況感調査集計結果

○印の数字は最も回答が多い

		1～3月 (対前年同期比) 実績					4～6月 (対前年同期比) 見通し				
		△10% 程度・以上 悪い	△5% 程度 悪い	±0% かわらず	+5% 程度 良い	+10% 程度・以上 良い	△10% 程度・以上 悪くなりそう	△5% 程度 悪くなりそう	±0% かわらず	+5% 程度 良くなりそう	+10% 程度・以上 良くなりそう
		戸建 注文住宅	受注戸数	2	2	4	⑥	3	0	1	7
	受注金額	2	1	⑥	5	2	0	1	7	⑧	0
戸建 分譲住宅	受注戸数	2	1	③	1	③	0	2	⑤	3	0
	受注金額	1	1	⑤	1	2	0	2	⑥	2	0
賃貸住宅	受注戸数	④	3	2	2	1	0	2	⑤	4	1
	受注金額	③	③	2	1	③	0	2	⑤	⑤	0
リフォーム	受注金額	0	3	4	⑥	2	0	0	⑩	3	2
上記全体	受注戸数	2	3	3	⑤	1	0	0	⑧	5	1
	受注金額	0	1	5	⑥	1	0	1	⑦	5	0

—調査時期—
平成30年4月上旬
—調査対象—
住団連理事・監事等、18社の住宅の受注動向を
把握されている経営者
—回答数—
18社

—回答者—
旭化成ホームズ、一条工務店、サンヨーホームズ、スウェーデンハウス、
住友林業、積水化学工業、積水ハウス、大東建託、大和ハウス工業、寺井工務店、
東栄住宅、東急ホームズ、トヨタホーム、日本ハウスホールディングス、
パナソニックホームズ、ミサワホーム、三井ホーム、ヤマダ・エスバイエルホーム
(敬称略、五十音順)

新設住宅着工戸数の予測

回答数—17社【単位：万戸】

	総戸数	持家	分譲住宅	賃貸住宅	給与住宅
平成28年度 実績	97.4	29.2	249	42.7	0.6
参考 (平成29年暦年)	96.4	28.4	25.5	41.9	0.6
平成30年度予測					
A社	92	28	25	38	1
B社	96	30	25.5	40	0.5
C社	94	30	26	37	0.6
D社	97.1	30	24.5	42	0.6
E社	95.8	28.5	24.9	41.9	0.5
F社	95	29	25	40.4	0.6
G社	94	28.5	25.5	39.5	0.5
H社	94	28	27	38.5	0.5
I社	94.5	28	26	40	0.5
J社	95.9	28.7	25.5	41.1	0.6
K社	90	25.4	24	40	0.6
L社	98.5	30	26	42	0.5
M社	96.3	30	25.5	40.2	0.6
N社	93.5	28.5	25.4	39	0.6
O社	96.5	29.9	25.5	40.5	0.6
P社	95.3	28.3	24.9	41.5	0.6
Q社	—	—	—	39	—
R社	—	—	—	—	—
平均	94.9	28.8	25.4	40.1	0.6

新しい幸せを、わかつて。

NORITZ

227GTH
ECOジョーズ

“おふろの安心”と
“見まもりの安心”をサポート

24号 ガス温水暖房付
ふろ給湯器



〈スタンダードタイプ〉
GTH-C2449AWD-2 BL

高機能タッチパネル
リモコン※が
安心をサポート

※オプションです。

RC-G001Eマルチセット



台所リモコン



浴室リモコン

入浴タイマー

リモコンに入浴時間
を表示。また、約
5分おきに音でも
お知らせ。

入浴をお知らせ

台所リモコンに浴
室への入退室や、
浴槽の入退浴をお
知らせ。

国産材合板足場板

(一社) 合板仮設材安全協会認定品

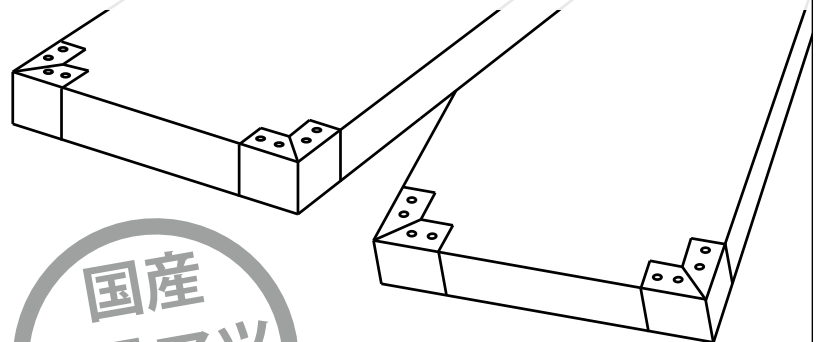

国産
カラマツ
100%

- 釘打ち・加工が可能
- 幅広い使用用途

株式会社 **ノーリツ**
http://www.noritz.co.jp

商品についてのお問い合わせは…
ノーリツコンタクトセンター 電話料金無料 0120-911-026

KEYTEC
株式会社 キーテック

〒136-0082 東京都江東区新木場 1-7-22
新木場タワー 8階
TEL: 03-5534-3741 FAX: 03-5534-3750
http://www.key-tec.co.jp

東京・新潟	-④-0026	(株)山市	代表取締役	齋藤 昭三
東京	-④-0028	マルソ建材(株)	代表取締役	曾根 輝生
東京	-④-0029	アサヒ建材(株)	代表取締役	細野 哲雄
東京・静岡	-④-0030	(株)ナカムラ	代表取締役社長	中村 善太
東京 S	-④-0001	松原産業(株)	代表取締役社長	松原 正和

中部日本

中部日本	-④-0001	櫻井木材(株)	代表取締役	櫻井 雅規
中部日本	-④-0002	澤田商事(株)	代表取締役	木澤 謙
中部日本	-④-0003	愛日木研(株)	代表取締役	榎本 勤
中部日本	-④-0004	トキワランパテック(株)	代表取締役	吉住 竜志
中部日本	-④-0006	タック販売(株)	代表取締役	倉本 和昌

北陸

北陸	-④-0014	(株)サンエス	代表取締役社長	塚本 豊
北陸	-④-0019	加賀木材(株)	代表取締役	増江 世圭

関西

関西	-④-0001	(株)久我	代表取締役	久我 洋一
関西	-④-0002	(株)紅中	代表取締役	中村 晃輔
関西	-④-0003	丸武木材(株)	代表取締役	小畑 育男
関西	-④-0004	平安建材(株)	代表取締役社長	中村 憲夫
関西	-④-0005	半井建材(株)	代表取締役	半井 勉
関西	-④-0008	(株)イケモト	代表取締役	池本 文五
関西	-④-0009	丸幸(株)	代表取締役	西田 正一
関西	-④-0010	(株)ディーワン	代表取締役	山本 耕士
関西	-④-0012	(株)奈良木建	代表取締役	谷畑 勝三
関西	-④-0014	(株)宗行	代表取締役	藤本 俊明
関西	-④-0015	角野産業(株)	代表取締役	角野 弘
関西	-④-0018	石井商事(株)	代表取締役	石井 佳朋
関西	-①-0088	(株)ユアサ	代表取締役	上野 祥宏
関西 S	-①-0010	林ベニヤ産業(株)	代表取締役社長	内藤 和行

中国

中国	-④-0001	小林(株)	代表取締役	小林 恭光
----	---------	-------	-------	-------

四国

四国	-④-0002	(株)田坂若水	代表取締役	田坂 元
四国	-④-0003	(株)鴨川商店	代表取締役	鴨川 永

九州

九州	-④-0001	越智産業(株)	代表取締役	越智 通広
九州	-④-0002	(株)宮崎材木家具卸	代表取締役	宮崎 裕敏
九州	-④-0004	(株)立花ベニヤ商会	代表取締役	立花 泉
九州	-①-0115	(株)ワイ・エヌ・ケイ	代表取締役	木部 耕吉

JAS 標語

建築に品質たしかな JAS マーク
木の佳さを生かす良い品 JAS 製品
家づくり品質たしかな JAS 製品

概要

2018年3月の新設住宅着工戸数は69,616戸(前年同月比8.3%減)で9カ月連続の減少となった。その内、木造住宅は39,736戸(同比4.3%減)で9カ月連続減少となった。季節調整済年率換算値は89.5万戸で前月比3.4%減、先月の増加から再びの減少となる。

利用関係別では持家が20,576戸(前年同月比4.2%減)で2カ月連続の減少、貸家は29,750戸(同比12.3%減)で10カ月連続の減少、分譲は19,019戸(同比3.6%減)で先月の増加から再びの減少となった。分譲の内訳はマンションが7,865戸(同比8.0%減)で先月の増加から再びの減少、戸建ては10,957戸(同比0.8%減)と3カ月連続の減少となった。持家、貸家及び分譲住宅が減少した為、全体で前年同月比8.3%の減少となった。

建築工法別ではプレハブが9,292戸(同比10.5%減)で10カ月連続の減少、2×4は8,719戸(同比4.4%減)で2カ月連続の減少となった。

国内・外合板の供給量

3月の国内合板生産量は27.6万㎡(前月比109.4%、前年同月比99.9%)と発表された。そ

の内、針葉樹合板の生産量は26.7万㎡(同比109.8%、100.8%)となり、出荷量は25.2万㎡(同比105.7%、98.8%)となった。

輸入合板の3月度入荷量は20.2万㎡(前月比85.3%、前年同月比77.2%)となった。国別入荷量はマレーシアが8.2万㎡、インドネシアが7.4万㎡、中国が3.4万㎡となっている。出荷も好調で港頭在庫量は依然低水準が続いている。

今後の見通し

国内針葉樹合板は生産・出荷ともに高水準の状態ではある。市況は若干落ち着いた動きになっているが、需給バランスは取れている。増産体制は維持され、低水準で推移している在庫量が若干増加したが、適正水準まで持ち上げる必要があり、相場は維持されると思われる。

輸入合板は現地原木事情は最悪期は脱したものの、丸太出材量がまだ少ない状況が続いており、生産、入港が遅れて国内流通在庫は少ない状況が続いている。現在の国内市況は一服感があるものの需要増加で荷動きが出てくると状況はすぐに変化すると思われるので状況を常に把握することが必要と考える。原木不足が原因で入荷減少したが、雨期が終わり徐々に改善傾向に向かっている。

今後の見通し

品目	4月25日	前週比	5月8日	前週比	5月15日	前週比
ラワン JAS F☆☆☆☆	2.3mm T2	640	0	640	0	640
	4.0mm //	760	0	760	0	760
	5.5mm //	900	0	900	0	900
	9.0mm //	1,490	0	1,500	+10	1,500
	12.0mm //	1,800	0	1,800	0	1,800
針葉樹構造用 (ネダノン)	F☆☆☆☆ 12mm C-D	1,150	0	1,150	0	1,150
	F☆☆☆☆ 24mm 実付	2,570	0	2,570	0	2,570
	F☆☆☆☆ 28mm 実付	2,870	0	2,870	0	2,870
	F☆☆☆☆ 9mm 3×10	1,960	0	1,960	0	1,960
輸入・型枠用	12mm JAS製品	1,350	0	1,350	0	1,350
輸入・構造用	F☆☆☆☆12mm JAS製品	1,430	0	1,430	0	1,430

キノコを超える、ミライへ。

DAIKEN

美を極めた床

細部までゆき届いたこだわり、幅広デザインと美しい木目の装い。そして美を保つ機能性が、三位一体となり美しい空間を作り出します。

美は細部に宿る

時を経ても美しく

美しさ広がる

Trinity

美は細部に宿る

エッジにまで行き届いた美しさへのこだわり。

美しさ広がる

空間の美しさを広げるワイドサイズ&9カラー。

178mm

時を経ても美しく

いつでも、いつまでもキレイ。美しさを守るための強さをまとう。

日焼け キズ 汚れ

四角木口面へ化粧を施す革新的な技術(特許取得済)により、目地という細部まで美しく。

大建工業株式会社 本社/大阪府大阪市北区中之島3丁目2番4号(中之島717ビル)6F~9F(14F) <https://www.daiken.jp/>

KMEW 暮らしをまもる 住まいを魅せる

汚れても、雨水が洗い流す。
残った汚れも、光触媒パワーが分解する。

排気ガスなどによる 外壁の汚れ

超親水性で 雨水が汚れを洗い流す

残った汚れも 分解する

光触媒の壁 **光セラ**

ケイミュー株式会社 ケイミューは「パナソニック」と「コボタ」が出資している両社のグループ会社です。

【本社】〒540-6013 大阪府大阪市中央区城見1-2-27 クリスタルタワー 13F www.kmew.co.jp/

お客様相談窓口

0570-005-611 全国どこからでも市内通話料金でご利用いただけます(PHSのご利用は☎0743-56-2152) 受付時間:月~金 9:00~17:00(土・日・祝日・GW・お盆・年末年始は受付していません)

日合商支部で総会が開催されました

2018.4.20

第41回 中日本支部 総会

名鉄ニューグランドホテルにて 参加 85名

開会の辞、物故者に黙祷、熊谷昌久支部長挨拶に続いて、「平成29年度事業報告・収支決算に関する件」「平成30年度事業計画・収支予算に関する件」「支部規約に関する件」「役員改選及び新役員選任の件」が全会一致で承認され、閉会の辞で締めくくりました。



支部長挨拶に立つ
熊谷昌久支部長



次期支部長に小田敏光氏
(㈱メイコー代表取締役社長)
を選任



2018.4.24

関西支部 第41回定時総会

リーガロイヤルホテル京都にて 参加 112名

総会、講演会、懇親会の3部構成で開催されました。総会では「第41期会務・慶弔報告」「一般会務報告」「総会並びに理事会」「第41期収支決算報告」「第42期収支予算案」「役員改選案」等が全会一致で承認されました。



支部長挨拶に立つ
石本勝範支部長



インド国籍のタレント
Raja Sahani (ラジャ サハニ) 氏が「外国人からみた京都」を演題に講演



懇親会では舞踊家の
藤間甚祐氏の舞を披露

2018.4.25

平成30年度 長野地区支部 総会

ホテルメトロポリタン長野にて 参加 11名

第一部総会、第二部講演会、第三部懇親会を開催。総会では「平成29年度会務報告」「平成29年度収支報告並びに会計監査報告」「平成30年度会務計画」「平成30年度収支予算案」が全会一致で承認されました。



開会挨拶に立つ
倉澤賢一郎地区支部長



講演会は、清水英雄氏（清水英雄事務所㈱代表）を講師に『住宅産業ビジネス新次元へ～働き方改革 ビジネスチャンスの時代』を講演いただきました

2018.5.10

平成30年度 北海道支部 通常総会

札幌パークホテルにて 参加 56名

「平成29年度会務報告」「平成29年度決算報告及び監査報告」「平成30年度事業計画案について」「平成30年度予算案について」「役員改選について」が全会一致で承認されました。



開会挨拶に立つ
桑澤嘉英支部長

平成30年度 日合商支部総会 日程

支部	開催日	会場
四国支部	6月12日(火)	伊予鉄会館
東関東支部	6月14日(木)	ホテルグリーンタワー幕張
神奈川支部	6月14日(木)	クルーズクルーズ横浜
北関東支部	6月19日(火)	パレスホテル大宮

支部	開催日	会場
北陸支部	6月22日(金)	ホテル日航金沢
東京支部	7月05日(木)	ホテルグランドパレス
中国支部	7月11日(水)	リーガロイヤルホテル広島
九州支部	7月18日(水)	ANA クラウンホテル福岡

グラスウールが、生まれ変わった!

—— 新ブランド イゾベール登場! ——

イゾベール・スタンダード



防湿層付き
高性能グラスウール

Standard

- POINT. 1 日本の住宅市場における断熱材のスタンダード商品
- POINT. 2 これからの省エネ基準の義務化基準(スタンダード)には最適な商品
- POINT. 3 断熱性能として、2タイプを用意。全18品種。
①熱伝導率:0.038W/(m・K) [16KHG] ②熱伝導率:0.035W/(m・K) [24KHG]

イゾベール・コンフォート



防湿層なし
高性能グラスウール

Comfort

- POINT. 1 より高い断熱性、気密性、快適性(コンフォート)を求める家にお勧めな商品
- POINT. 2 「マルチ・コンフォート・ハウス」に組み合わさる必須の商品
- POINT. 3 断熱性能として、2タイプを用意。全23品種。
①熱伝導率:0.038W/(m・K) [16KHG] ②熱伝導率:0.035W/(m・K) [24KHG]

詳しくはこちら
www.isover.co.jp
コールセンター 0120-941-390



家族を想う、
家づくり。
断熱から
はじめる。



省エネで快適な住生活をグラスウール断熱材で実現する。

「ゼロ」からはじまる
ハウスロンZERO



ノンホルムアルデヒド
でシックハウス症候群
の原因のない安全で安
心な断熱材

ハイレイフ仕様の断熱材
太陽SUNR



おなじみの「太陽SUN」
をさらに高性能化した
20[kg/m³]で、熱伝導率
0.035[W/(m・K)]

希望の上位グレードがこの夏、登場!
GRADE UP 上位グレードを拡充予定!
ハウスロンZERO 熱伝導率 0.035 [W/(m・K)]
太陽SUNR 熱伝導率 0.032 [W/(m・K)]